

PW 污 水 泵
SEWAGE PUMP

用途

PW/PWF型污水泵是卧式单级单吸、悬臂式离心泵，适用于抽送带有纤维或其他悬浮物的液体，供城市建设、工矿企业、住宅区等抽排污水、粪便等用途。

输送介质

PW型泵不适用于抽送酸性、碱性以及含有较浓盐份的其它对金属有腐蚀性的化学混合物的液体。如有这种需要时，可选用PWF型的耐腐蚀污水泵。

性能范围

转速	2950/1450/980r/min
口径	80—200mm
流量	20—450m ³ /h
扬程	7—48.5m
功率	4—55kW

工作条件

工作电源 380V50Hz
最高工作温度 80

泵说明

泵由前泵盖、泵体、叶轮、密封部件、轴承部件等组成。前泵盖和吸入管铸成一个整体，进水口为轴向水平方向，出水口可根据管路安装需要旋转成水平或垂直方向。

采用闭式无堵塞叶轮，能有效通过含有的各种杂质。

出厂时，PW采用填料密封，PWF采用机械密封(也可根据用户需要而定)。

泵的传动是通过弹性联轴器由电机带动。从电机端往泵方向看，水泵为顺时针方向旋转。

提供尺寸齐全的铸铁底板，方便现场安装。

型号意义说明

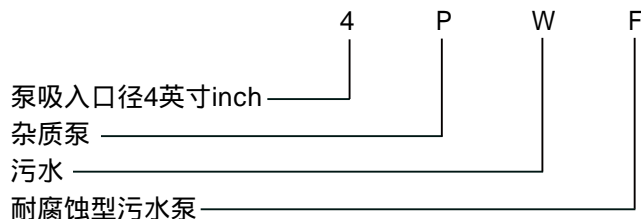

零件材料表(见结构图)

序号	组件	材料	
		PW型	PWF型
1	前泵盖	铸铁	1Cr18Ni9Ti
2	泵体	铸铁	1Cr18Ni9Ti
3	叶轮	铸铁	1Cr18Ni9Ti
4	轴封体	铸铁	1Cr18Ni9Ti
5	密封	填料密封	机械密封
6	油封		
7	轴承		
8	轴	45	1Cr18Ni9Ti
9	轴承箱	铸铁	铸铁
10	后泵盖	铸铁	1Cr18Ni9Ti
11	托架(悬架)	铸铁	铸铁
12	前支架	铸铁	铸铁

过流部件如需要采用特种合金，在订货时说明。

2½PW、4PW结构图

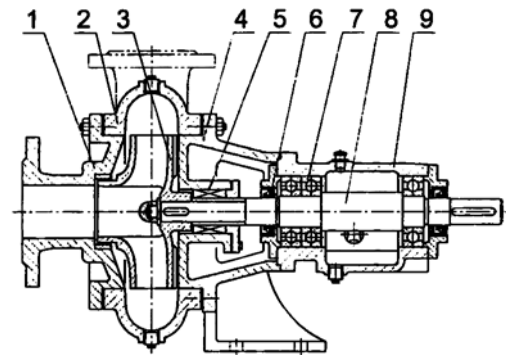

2½PWZ结构图

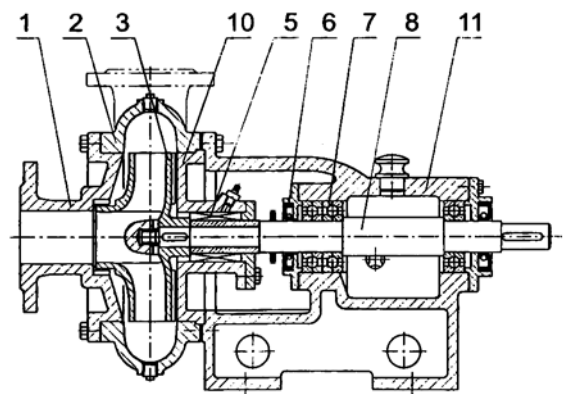

6PW结构图

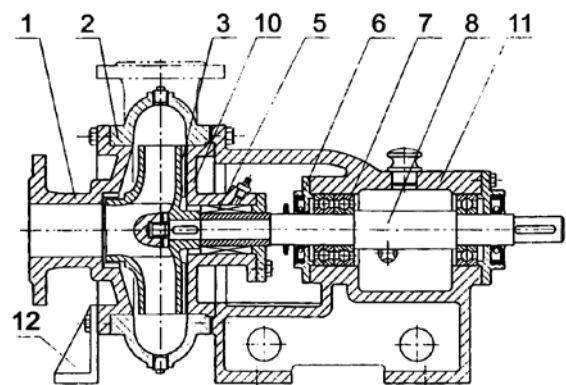

性能曲线图

参数表

2½PW型泵性能曲线图
(n=2940r/min)

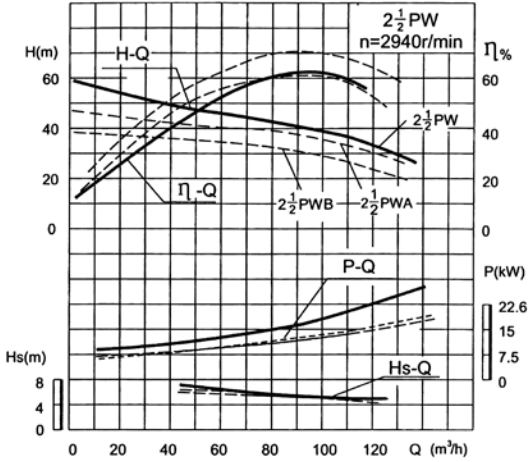

型号	流量 Q m³/h	扬程 H m	转速 n r/min	轴功率 kW	电动机		泵效率 %	容许吸上真空高度 Hs(m)	叶轮直径 mm	口径 mm		净重 kg
					功率 kW	型号				吸入	吐出	
2½PW	43	48.5	2940	11.6	22	Y180M-2	51	7.5	195	80	70	119
	90	42.7		17			62	5.5				
	108	37		19.2			59	4.8				
2½PWA	43	42	2940	8.75	18.5	Y160L-2	55.6	6.5	185	80	70	119
	72	40.3		11.63			68	7				
	108	33.8		14.52			68.7	5				
2½PWB	43	36.5	2940	8.8	15	Y160M-2	49	6.48	175	80	70	119
	72	34.5		11.5			59	6.25				
	108	26		13.2			58	5.65				

2½PW型泵性能曲线图
(n=1450r/min)

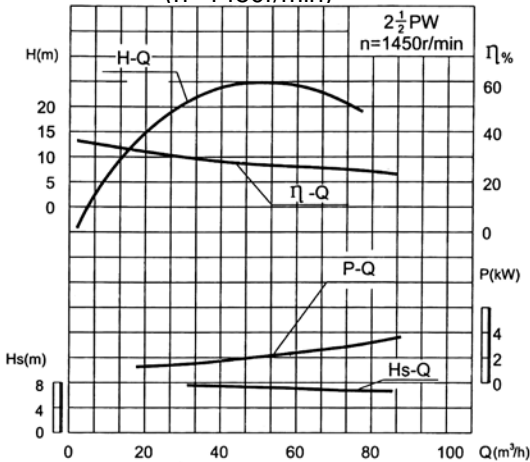

型号	流量 Q m³/h	扬程 H m	转速 n r/min	轴功率 kW	电动机		泵效率 %	容许吸上真空高度 Hs(m)	叶轮直径 mm	口径 mm		净重 kg
					功率 kW	型号				吸入	吐出	
2½PW	36	9.7	1450	1.7	4	Y112M-4	56	7.5	195	80	70	119
	56	8.7		2.25			59	7.4				
	72	7.25		2.7			52.5	7				

2½PWZ型泵性能曲线图

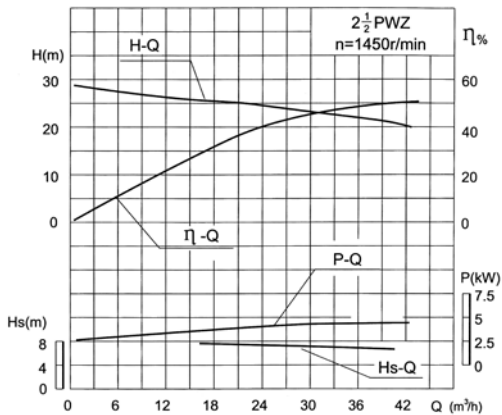

型号	流量 Q m³/h	扬程 H m	转速 n r/min	轴功率 kW	电动机		泵效率 %	容许吸上真空高度 Hs(m)	叶轮直径 mm	口径 mm		净重 kg
					功率 kW	型号				吸入	吐出	
2½PWZ	20	25	1450	3.7	5.5	Y32S-4	35	7.3	268	80	80	105
	30	23		4.1			47	7.1				
	40	21		4.4			50	6.8				

性能曲线图

4PW型泵性能曲线图

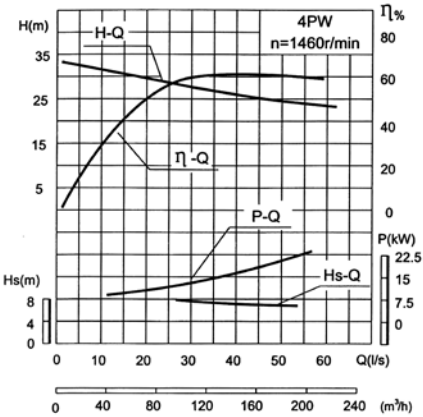

4PW型泵性能曲线图

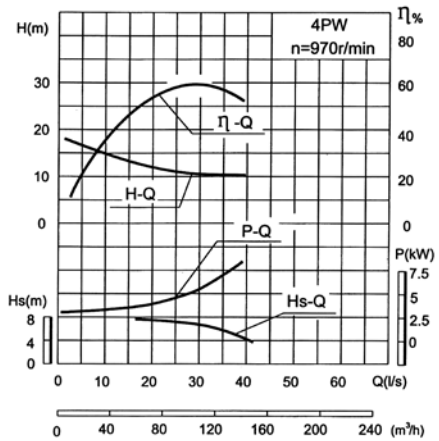

6PW型泵性能曲线图

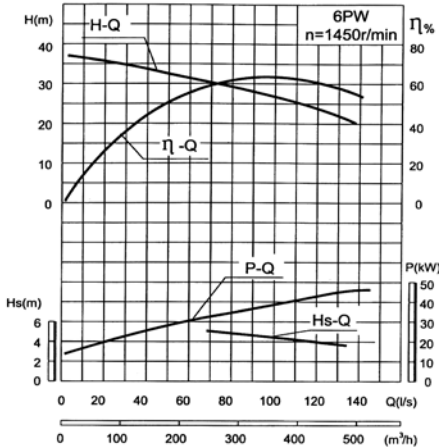
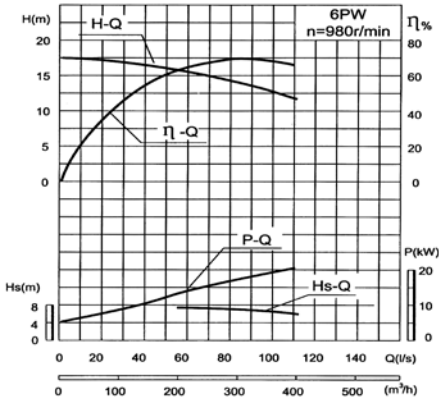

参数表

型号	流量 Q m³/h	扬程 H m	转速 n r/min	轴功率 kW	电动机		泵效率 %	容许吸上真空 高度 Hs(m)	叶轮 直径 mm	口径 mm		净重 kg
					功率 kW	型号				吸入	吐出	
4PW	108	27.5	1460	135.	30	Y200L-4	60	7.8	300	100	100	125
	160	25.5		18			62	7.5				
	180	24.5		19.5			61.5	7				

型号	流量 Q m³/h	扬程 H m	转速 n r/min	轴功率 kW	电动机		泵效率 %	容许吸上真空 高度 Hs(m)	叶轮 直径 mm	口径 mm		净重 kg
					功率 kW	型号				吸入	吐出	
4PW	72	12	970	4.4	7.5	Y160M-6	54	7	300	100	100	125
	106	10.5		5.2			59	6.5				
	120	10.5		5.6			55	5.5				

型号	流量 Q m³/h	扬程 H m	转速 n r/min	轴功率 kW	电动机		泵效率 %	容许吸上真空 高度 Hs(m)	叶轮 直径 mm	口径 mm		净重 kg
					功率 kW	型号				吸入	吐出	
6PW	200	16	980	13.5	30	Y225M-6	65	7	335	150	150	417
	300	14		17			67	6.8				
	400	12		20			55	6.5				

型号	流量 Q m³/h	扬程 H m	转速 n r/min	轴功率 kW	电动机		泵效率 %	容许吸上真空 高度 Hs(m)	叶轮 直径 mm	口径 mm		净重 kg
					功率 kW	型号				吸入	吐出	
6PW	250	30	1450	34	55	Y250M-4	60	5	615	150	150	417
	350	27		42			61	4.5				
	450	23		47			60	4				

2½PWZ型泵安装尺寸图

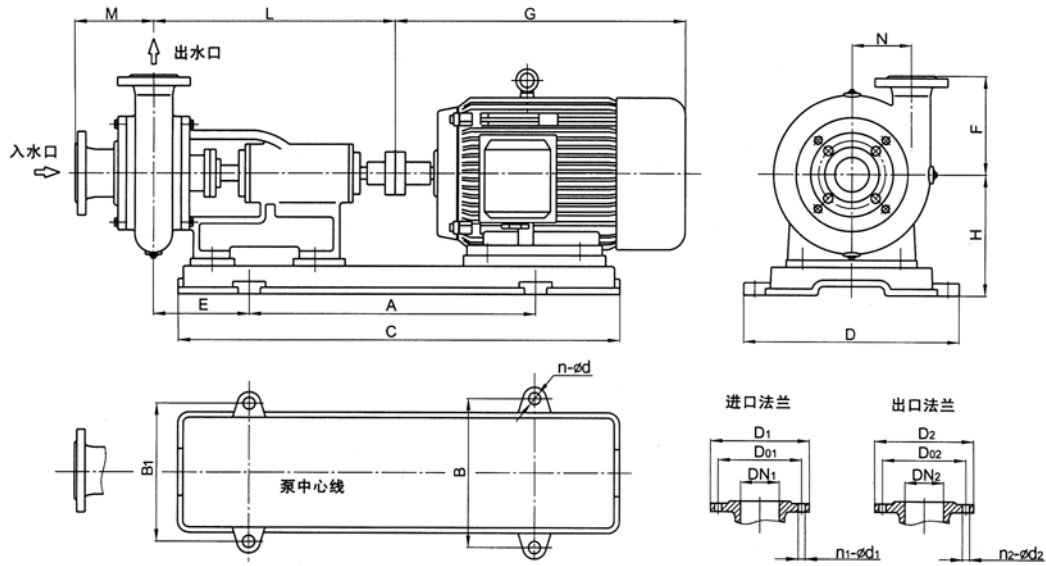

2½PW 4PW型泵安装尺寸图

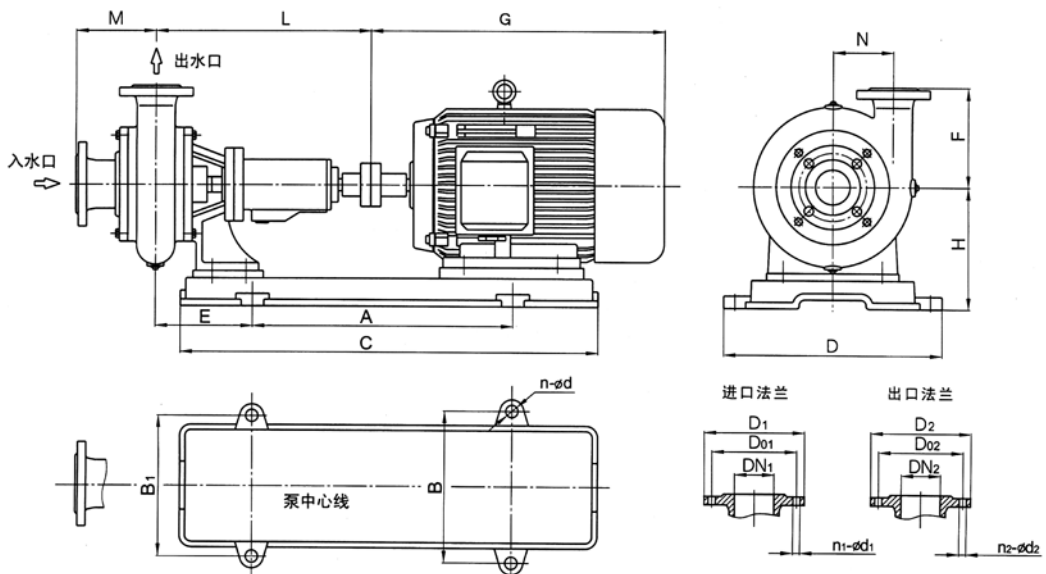

6PW型泵外型安装尺寸图

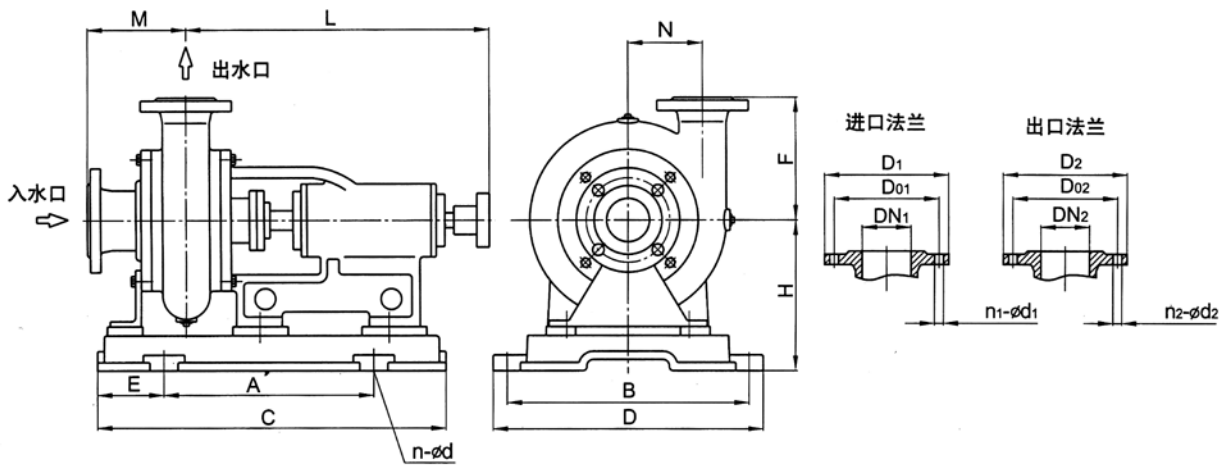

外型安装尺寸表

型号	A	B	C	D	E	F	H	N	G	L	M	B ₁	电动机	
													型号	功率kW
2 ¹ / ₂ PW	515	360	750	410	221	200	230	123	430	440	160	360	Y112M-4	4
	600	400	921	460	185	200	270	123	615	440	160	400	Y160M ₂ -2	15
2 ¹ / ₂ PWA	648	415	955	465	185	200	290	123	670	440	160	368	Y160L-2	18.5
2 ¹ / ₂ PWB	620	440	955	500	185	200	290	123	700	440	160	370	Y180M-2	22
2 ¹ / ₂ PWZ	600	385	899	445	175	295	270	0	480	556	140	385	Y132S-4	5.5
4PW	591	430	963	490	203	300	270	190	615	505	215	370	Y160M-6	7.5
	700	546	1100	606	203	300	335	190	660	505	215	370	Y200L-4	30
6PW	650	760	1212	840	281	355	540	215	-	1003.5	250	760	- - - - -	-

型号	DN ₁	DO ₁	D ₁	n ₁ -d ₁	DN ₂	DO ₂	D ₂	n ₂ -d ₂	n-d
2 ¹ / ₂ PW	80	150	185	4-18	70	130	160	4-14	4-20
2 ¹ / ₂ PWZ	80	170	210	4-17.5	80	150	190	4-18	4-24
4PW	100	170	210	4-17.5	100	170	210	4-17.5	4-24
6PW	150	240	280	8-23	150	240	285	8-23	4-30



全国统一服务热线 400 604 3398

地 址：广州市海珠区科韵南路133号

生产中心地址：佛山市南海区红岭路2号之一

销售部电话：(020) 66834613 66834616 66834618

技术咨询：(0757) 81093982

维修部电话：(020) 66834630 66834631

服务投诉：(020) 66834612

传 真：(020) 66834619 66834629

E - mail: sales@gygcn.com

网 址 URL: www.gypump.com

说明书内容如有改动，恕不另行通知

All specifications subject to change without notice

A - PW20150301